



THE M5

RESPONSABILITÉ SOCIÉTALE
ET ENVIRONNEMENTALE.

PREMIUM ET RESPONSABLE, PREUVES À L'APPUI.

Chez BMW Group, nous pensons qu'aujourd'hui, un constructeur automobile ne peut être Premium sans mettre la protection de l'environnement et du climat au coeur de ses engagements.

Dès 1973, nous avons créé une direction du Développement Durable au sein de BMW Group.

Notre mission : accélérer notre transition vers une mobilité durable, respectueuse de la planète et de ses ressources.



UNE APPROCHE RESPONSABLE TOUT AU LONG DU CYCLE DE VIE DE NOS VOITURES.

APPROVISIONNEMENT ET PRODUCTION



- Achat direct des approvisionnements en cobalt et lithium pour garantir une extraction respectueuse des droits humains et de l'environnement.
- Aucune terre rare dans nos moteurs électriques de 5e génération.
- 100% d'énergie renouvelable dans toutes nos usines dans le monde.

USAGE



- Une flotte émettant moins de CO2 que les objectifs ambitieux fixés par l'Union Européenne.
- Un programme inédit "BMW Points" pour encourager la conduite en mode électrique des modèles hybrides rechargeables.
- Intégration accélérée de motorisations alternatives électriques ou hybrides pour tous nos modèles phares.

RECYCLAGE



- Tous les véhicules BMW Group recyclables à 95% conformément à la réglementation.
- À l'usine BMW de Leipzig, réutilisation des batteries usagées de nos véhicules électriques pour stocker la production du site en électricité éolienne.
- Avec notre partenaire français SNAM, revalorisation à plus de 70% des déchets de batteries haute tension usagées.

À L'HORIZON 2030, DES OBJECTIFS TOUJOURS PLUS AMBITIEUX.

40
%

Réduire de 40% les émissions de CO2 de chaque véhicule, sur l'ensemble du cycle de vie. Soit 200 millions de tonnes de CO2, une économie équivalente aux émissions de l'industrie anglaise pendant 1 an !

30
MDS

30 milliards d'euros investis d'ici 2025 en R&D pour développer des technologies plus durables.

N°1

Être la référence des constructeurs en matière d'économie circulaire:
• Accélérer l'intégration de matières recyclées : + 50% pour l'aluminium, + 25% pour l'acier + 20% pour le thermoplastique.
• Recycler les batteries à 96%.

0
CO2

Dès 2021, atteindre la neutralité carbone dans 100% de nos sites de production.

10
MILLIONS

Dès 2024, 100% d'électricité verte pour la production des cellules de batteries: 10 millions de tonnes de CO2 économisées.

100
%

100% des voitures produites dans notre usine historique de Munich seront électriques.

DES ENGAGEMENTS MESURÉS ET RECONNUS.

- BMW Group est reconnu comme l'entreprise automobile la plus durable au monde selon la notation internationale "Dow Jones Sustainability Indices World and Europe (DJSI)".
- Selon la plateforme Autoéco, BMW Group est le constructeur le plus actif en France en termes de déclaration de déchets d'atelier avec 92% de son réseau de concessions actif.

Member of
**Dow Jones
Sustainability Indices**
Powered by the S&P Global CSA

BMW M5 COMPETITION.



625 CH - 750 NM DE COUPLE.
TOUT EST DIT.



BMW M5 Competition dans la teinte de carrosserie BMW Individual Imola Rot.



BMW M5 COMPETITION.



0 À 100 KM/H EN 3,3 SEC.
TEMPÉRAMENT DE FEU.

BMW M5 Competition dans la teinte de carrosserie BMW Individual Imola Rot.

A detailed view of the interior of a BMW M car, showing the steering wheel with the BMW logo and M badge, the dashboard with a digital instrument cluster, and the center console with a gear shifter. The car is parked in a garage with a concrete wall in the background.

LA COMPÉTITION
COMME PASSION.



ERGONOMIE.PRÉCISION.CONNEXION.

LA PUISSANCE ET LA MAÎTRISE.



LE PLUS PUISSANT MOTEUR M TWINPOWER TURBO JAMAIS MONTÉ SUR UNE AUTOMOBILE DE SÉRIE.

En matière de motorisation, la BMW M5 Competition offre le meilleur de la technologie. Sous son capot, un V8 M TwinPower Turbo à hauts régimes entièrement retravaillé. Ce moteur de 4,4 litres développe une puissance de 625 ch/460 kW.

Il est tout simplement le plus puissant des moteurs de série construits par BMW M. Sa puissance hors du commun permet d'atteindre des performances exceptionnelles : accélération de 0 à 100 km/h en 3,3 secondes. Vitesse maximale de 305 km/h avec le pack Expérience M optionnel.

Le V8 à hauts régimes impressionne par sa réactivité spontanée, sa grande disponibilité et son déploiement de puissance constant sur une plage de régimes exceptionnellement large, bien au-delà des 6 000 tr/min.

Le couple maximal, qui s'élève à pas moins de 750 Nm, est disponible dès les bas régimes. Il peut être exploité sur une large plage de régimes et permet si besoin de limiter les passages de vitesse en mode manuel.



625 CH



750 NM DE COUPLE



3.3 SEC 0-100 KM/H

DES INNOVATIONS DE POINTE POUR UN PILOTAGE TOUT EN MAÎTRISE.

Moteur essence 8 cylindres M TwinPower Turbo hautes performances.

Dans sa dernière version, le moteur essence 8 cylindres M TwinPower Turbo hautes performances démontre une efficacité à la hauteur de son rang. Conçu pour résister aux conditions extrêmes sur circuit automobile, il délivre une puissance de 625 ch (460 kW). Ses deux turbocompresseurs se distinguent par une réactivité optimale, grâce à un collecteur d'échappement sur banc de cylindres.

Suspensions Select Drive M.

Elles permettent d'adapter les caractéristiques d'amortissement à la situation de conduite. Outre la position standard CONFORT pour un confort de conduite élevé, vous pouvez choisir le mode SPORT pour un tarage plus ferme des amortisseurs ainsi que le mode SPORT+ pour la conduite sur circuits automobiles.

M xDrive.

La transmission BMW xDrive avec différentiel M actif garantit une traction et une dynamique de conduite maximales, y compris sur circuit. Cette technologie M spécifique associe l'agilité de la propulsion arrière à la souveraineté d'une traction intégrale. Vous pouvez choisir entre les options de propulsion 4WD, 4WD Sport et, lorsque le mode DSC est désactivé, 2WD.

Boîte de vitesses M Steptronic à 8 rapports avec Drivelogic.

Elle vous offre plusieurs options : de la conduite extrêmement dynamique à la conduite privilégiant le confort avec un engagement des rapports quasiment imperceptible ou économisant le carburant. Vous pouvez changer de vitesse manuellement grâce au levier de vitesses et aux palettes montées sur le volant, ou bien vous laisser guider en mode automatique.

M MODE.

Avec la touche M MODE sur la console centrale, vous pouvez régler l'intensité de la commande des systèmes d'aide à la conduite. Le mode ROAD active toutes les fonctionnalités des assistants électroniques. En mode SPORT, les assistants vous avertissent mais n'agissent pas. En mode TRACK, vous désactivez les systèmes d'aide, par exemple, sur circuit automobile. Selon le mode choisi, les informations relatives à la conduite passent au premier plan dans le système d'affichage correspondant.



ESSENCE	Puissance	Moteur	Boîte de vitesses	Accélération 0-100km/h	Consommation mixte combinée WLTP*(l/100 km)
M5 COMPETITION	625 ch	V8	Automatique à 8 rapports M Steptronic	3,3 s	11,1 - 11,3

*Depuis le 1er septembre 2018, les véhicules légers neufs sont réceptionnés en Europe sur la base de la procédure d'essai harmonisée pour les véhicules légers (WLTP) qui permet de mesurer une consommation de carburant et des émissions de CO2 plus réalistes que la procédure NEDC précédemment utilisée.



LES ÉQUIPEMENTS
DE SÉRIE.



DESIGN.

- Antenne "aileron de requin"
- Badge "M5 Competition" noir
- Baguettes de seuil de porte à l'avant illuminées avec logo "M5"
- Bouclier arrière avec insert noir brillant
- Calandre en noir brillant et doubles barreaux verticaux noirs
- Capot moteur en aluminium
- Ciel de pavillon M anthracite
- Désignation du modèle
- Doubles sorties d'échappement noires spécifiques M
- Éléments extérieurs (poignées de portes) couleur carrosserie
- Feux antibrouillard arrière
- Feux arrière LED
- Inserts décoratifs M en Aluminium "Carbon Design" souligné de chrome foncé
- Jantes en alliage léger 20" (51 cm) style 789 M bicolores avec pneumatiques mixtes
- Pack Advanced Full LED
- Rétroviseurs extérieurs spécifiques M
- Sellerie Cuir Merino
- Shadow Line M brillant étendu
- Spoiler arrière M en noir brillant
- Toit M carbon
- Volant M gainé cuir à trois branches
- Planche de bord en cuir



SÉCURITÉ ET DYNAMISME.

- ABS, y compris assistant de freinage d'urgence
- Airbags conducteur et passager avant
- Airbags de tête avant et arrière
- Airbags latéraux conducteur et passager avant
- Alarme antivol
- Appel d'Urgence Intelligent (durée de vie de la voiture)
- Attention Assist : signale la perte de vigilance du conducteur
- 7 touches de favoris programmables et "Controller" iDrive avec touches de raccourci
- Batterie 12 Volts Lithium-ion
- BMW M xDrive avec différentiel actif M
- BMW Tracking System
- Boîte de vitesses automatique M Steptronic avec Drivelogic avec palettes au volant à 8 rapports avec sélecteur spécifique
- Buses de lave-glace chauffantes
- Ceinture de sécurité 3 points
- Colonne de direction réglable en hauteur et profondeur
- Contrôle Dynamique de la Traction DTC et Contrôle Dynamique de Stabilité DSC
- Détecteur de pluie et allumage automatique des projecteurs
- Direction Servotronic spécifique M
- Écrous de roues antivol
- Feux de route anti-éblouissement
- Feux de stop dynamiques clignotants
- Fixation ISOFIX aux places latérales arrières
- Fonction d'arrêt et de redémarrage automatique du moteur
- Système de récupération de l'énergie au freinage
- Technologie M TwinPower Turbo 8 cylindres avec injection directe et turbocompresseur Twin Scroll et commande Double VANOS et Valvetronic
- Frein de parking électromécanique
- Lève-vitres avant et arrière électriques avec commande par impulsion et sécurité enfants
- Notice d'utilisation de la voiture intégrée et carnet d'entretien électronique avec BMW Service History
- **Drive ASSISTANCE**
- Rétroviseur intérieur électrochrome Plus de détails page 26
- Suspension SelectDrive
- Système de pare-chocs, avec éléments déformables interchangeables et mousses absorbantes jusqu'à 4 km/h
- 3ème feu stop LED



CONFORT ET FONCTIONNALITÉS.

- Accès confort
- Accoudoir central avant et arrière
- Affichage tête haute HUD couleur
- Boîte à gant réfrigérée
- Banquette arrière rabattable 40/20/40
- Bouton de démarrage Start/Stop rouge sans manipuler la clé
- Châssis abaissé de 7 mm
- Clés radiocommandées à mémorisation automatique des réglages "Personal Profile"
- Climatisation automatique 4 zones à fonctionnalités étendues
- Commande électrique du hayon
- Éclairage d'ambiance
- Éclairage de bienvenu
- Fonction "Follow me Home"
- Kit éclairage
- Kit rangement
- Limiteur et régulateur de vitesse avec maintien de la vitesse en descente
- M Dynamic Mode, sous-fonction du DSC pour une conduite dynamique
- M Sound Control
- Mesure individuelle de pression des pneumatiques
- Pack Competition
- Radars de stationnement avant et arrière PDC
- Rétroviseurs extérieurs électrochromes (côté conducteur) rabattables électriquement
- Sièges Advanced pour conducteur et passager avant
- Sièges avant électriques à mémoires conducteur
- Sièges avant chauffants
- Sièges avant M multifonctions
- Système d'échappement sport
- Système Hi-Fi Harman Kardon
- **Park Assist À LA CONDUITE**
- Tapis de sol spécifique
- Triangle de présignalisation avec kit de premiers secours
- Tuner DAB



CONNECTIVITÉ.

- Connectivité avancée avec recharge sans fil par induction
- Hotspot Wi-Fi
- BMW Live Cockpit Navigation Pro avec combiné d'instrumentation numérique de 12,3" et écran central fixe tactile de 12,3"
- Pack Connected Pro
- Services Après-vente connectés BMW TeleServices (durée de vie de la voiture)
- Services ConnectedDrive (3 ans)

ZOOM SUR VOS SERVICES CONNECTÉS.

MIEUX CONNECTÉ. ENCORE PLUS LIBRE.

Connectée en 4G à Internet via sa carte Sim intégrée, votre BMW vous propose un écosystème complet de services : navigation, télémaintenance, conciergerie, divertissement...

Grâce à des interfaces équipées de technologies d'Intelligence Artificielle, vous pilotez vos fonctionnalités de manière intuitive, tout en restant entièrement concentré sur votre conduite. Montez à bord d'un univers de services connectés !



BMW LIVE COCKPIT NAVIGATION PRO.

Système, connexions, interfaces et services essentiels.

Affichage conducteur
Combiné d'instrumentation 12,3" haute résolution

Écran central
Écran tactile 12,3" avec fonction d'écran partagé

Système d'exploitation BMW iOS 7.0
Affichage des informations en temps réel.

Connectivité sans fil

- Carte SIM câblée avec le réseau 4G dans le véhicule
- Bluetooth
- Hotspot Wi-Fi : permet de connecter vos terminaux mobiles (smartphone, tablette, console...) sans utiliser votre forfait data de téléphonie mobile

Connexions : 2 ports USB

Pour commander vos services :

BMW iDrive Controller
Molette avec pavé tactile intégré. Reconnaît un caractère tracé avec le doigt sur le haut de la molette

BMW Intelligent Personal Assistant
Fonctionne avec un système d'intelligence artificielle apprenant les préférences du conducteur
Via l'expression "Dis BMW" ou un mot de commande personnalisé, l'assistant vocal intelligent :

- permet de piloter par la voix vos fonctionnalités connectées
- vous aide à connaître votre BMW et à l'utiliser de façon optimale
- répond à vos questions sur les fonctions et l'état de votre BMW

Vos services essentiels :

Système de navigation BMW
Avec mise à jour automatique des cartes de navigation Over the Air (3 ans)

Appel d'Urgence Intelligent
Alerte automatiquement la centrale de surveillance BMW en cas d'accident :

- Transmission de la position et d'informations sur la gravité des dommages
- Peut être déclenché manuellement pour venir en aide à un autre véhicule

Téléservices BMW
Vos services de télémaintenance intégrés :

- Envoi automatique d'informations à votre concessionnaire
- Détection et préparation de la prochaine échéance d'entretien
- En cas de panne, demande d'assistance

BMW Connected (3 ans)
Passerelle entre votre smartphone et votre BMW :

- Envoyer vos destinations à votre BMW via l'application My BMW
- Proposition automatique de l'itinéraire une fois à bord de la voiture

PACK CONNECTED PRO.

Votre pack de services associés.

"Ma BMW à Distance" (durée illimitée)
Transformer votre smartphone en télécommande de votre BMW: (dé)verrouillage, localisation de la voiture, appel de phares, ventilation, consultation de statuts de la voiture

Remote 3D View - Vue 3D à distance (durée illimitée)
(uniquement en combinaison avec l'option "Park Assist Plus")
Permet l'observation de l'environnement du véhicule via l'application smartphone My BMW. La photo peut être récupérée sur le smartphone sous une représentation 3D

Information Trafic en Temps Réel (3 ans)

- Conditions de circulation et suggestion d'itinéraires (Europe)
- Fonctionnalité OSPI : affichage des probabilités de trouver une place de stationnement (à Paris, Lyon, Marseille, Toulouse, Nice, Nantes)

Intégration Smartphone (durée illimitée)

- Apple CarPlay™ : affiche et pilote vos applications iPhone telles que Téléphone, Musique, Messages, Plans...
- Google Android Auto™ : affiche et pilote vos applications Android et utiliser la commande vocale "OK Google" pour téléphoner, obtenir un itinéraire, accéder aux contacts...

In-Car Experiences (3 ans)
Accéder via l'assistant vocal à un programme vitalisant ou relaxant à bord

Amazon Alexa (3 ans)
Commander la Smart Home, la météo, le calendrier, les actualités, les services de streaming comme Amazon Music, ou répondre à une question d'ordre général

Connected Music (3 ans)
Retrouver votre compte premium Spotify directement dans le véhicule via la carte SIM intégrée



SIÈGES AVANT M MULTIFONCTIONS.

ASSISE SPORTIVE.

Les sièges avant M multifonctions exclusifs sont le reflet intérieur de la sportivité extérieure.

Le conducteur et le passager avant prennent place sur des sièges style baquet arborant le logo M sur l'appui-tête.

Même en conduite très sportive, l'assise profonde, les flancs renforcés et la partie supérieure du dossier enveloppant les épaules sont la garantie d'un maintien latéral toujours parfait.

Ce qui ne les empêche pas d'être aussi confortables sur les longs trajets. Entre autres nombreuses possibilités de réglage offertes, les sièges avant M multifonctions comprennent des commandes électriques pour régler la profondeur d'assise ainsi que la partie haute et la largeur du dossier.



COUVRE-MOTEUR M CARBON.

ASSISE SPORTIVE.

Le couvre-moteur M Carbon, fabriqué d'une seule pièce, protège les composants moteur et, capot ouvert, distille une authentique atmosphère de course.

Réalisée en plastique renforcé de fibres de carbone (PRFC), cette pièce de grande qualité est d'une extrême légèreté.

Le couvre-moteur arbore le logo M et le lettrage "BMW M Power".

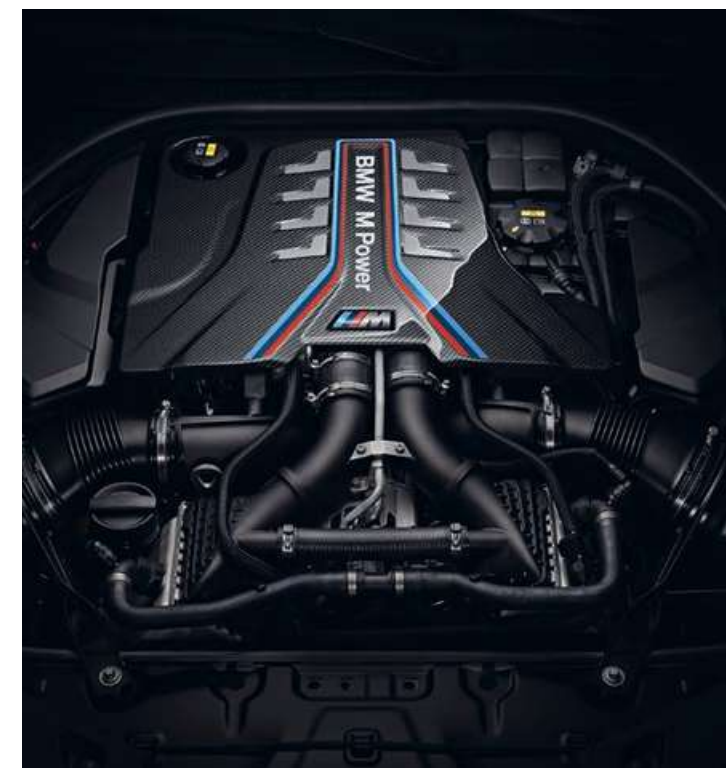

PERSONNALISEZ
VOTRE BMW.



STATION MULTIMÉDIA ARRIÈRE.

GRAND SPECTACLE GARANTI POUR LES PASSAGERS ARRIÈRE.

Comprend les éléments suivants :

- 2 grands écrans tactiles couleur indépendants haute résolution de 10,2" ajustables en inclinaison.
- Entrée numérique HDMI et port de charge USB.
- Grâce à un lecteur Blu-ray supplémentaire à l'arrière, possibilité de regarder un film différent sur chaque écran.
- Accès à toutes les fonctions de divertissement de la voiture : regarder la télévision, surfer sur Internet, utiliser les Services BMW ConnectedDrive (requiert un contrat de téléphonie mobile actif), raccorder des lecteurs MP3, des consoles de jeux...
- Diffusion du son par les haut-parleurs de la voiture ou par des casques (également sans câble).
- Possibilité d'utiliser les fonctions du système de navigation embarqué, indépendamment du conducteur.



COMMANDE GESTUELLE BMW.

INTÉRACTION INTELLIGENTE.

Grâce à la commande gestuelle BMW, il est possible de piloter certaines fonctions grâce à des mouvements précis de la main.

Pour certaines commandes, le système reconnaît ainsi les gestes "balayer" ou "montrer", qui permettent notamment d'accepter ou de rejeter un appel entrant, ou encore de régler le volume sonore.

Pour ce dernier réglage, il suffit d'effectuer un mouvement rotatif avec l'index.



CROCHET D'ATTELAGE.

Le dispositif d'attelage avec rotule escamotable électriquement se rabat sous la jupe arrière et reste invisible de l'extérieur lorsque la voiture roule sans remorque. Cela empêche également le vol du crochet d'attelage.

- L'interrupteur pour le dispositif d'attelage se trouve dans le compartiment à bagages.
- L'équipement comprend un système de stabilisation détectant tout mouvement de roulis et restabilisant l'attelage par des interventions ciblées du contrôle dynamique de la stabilité DSC.
- Le poids remorquable maximal est de 1 800 kg.



FREINS HAUTES PERFORMANCES M.

En plus de leur efficacité exceptionnelle, les freins hautes performances M présentent une grande résistance thermique et une longue durée de vie grâce à l'utilisation de différents matériaux.

Leur poids allégé améliore l'agilité, le dynamisme et le pouvoir d'accélération de la voiture.

Les freins hautes performances M se reconnaissent à leurs étriers rouge ou noir brillant ornés du logo M.



PROJECTEURS BMW LASER.

Combine les projecteurs matriciels à LED à un faisceau laser dynamique. Ce dernier suit le tracé de la route et, pour la première fois, homogénéise également l'éclairage en feux de croisement.

La portée maximale en mode feux de route laser est de 600 m, soit presque le double de celle de projecteurs conventionnels, améliorant nettement la sécurité lors des trajets de nuit.

Une mise en scène bleue caractéristique au niveau de la "paupière" et l'inscription "BMW Laser" dans le projecteur est visible lorsque la voiture roule et témoigne à la fois du haut niveau de technicité et de sa sportivité.



ZOOM SUR VOS AIDES À LA CONDUITE.

ASSISTANCE À LA CONDUITE.

DRIVE ASSIST

COMPREND LES FONCTIONNALITÉS SUIVANTES :

- **Speed Limit Info**
Indicateur de limitation de vitesse et d'interdiction de dépassement.
- **Speed Limit Assist**
Le régulateur de vitesse s'adapte, par validation manuelle, aux changements de vitesse détectés.
- **Protection des piétons et des cyclistes**
- **Détection de collision avant avec freinage**
- **Avertisseur de changement de ligne**
Vibration du volant si le véhicule change de voie sans clignotant.
- **Avertisseur d'angle mort**
Affiche un signal dans les rétroviseurs extérieurs lorsqu'un changement de voie présente un danger.
- **Avertisseur de collision arrière**
En cas de risque de collision, déclenche les feux de détresse, tend les ceintures de sécurité, redresse les dossiers et ferme les fenêtres.



Speed Limit Info vous évite d'être pris en défaut dans votre conduite. Pour plus d'efficacité, l'affichage des limitations de vitesse et des interdictions de dépassement se fait à la fois sur le tableau de bord et dans l'affichage Tête Haute HUD en couleur.

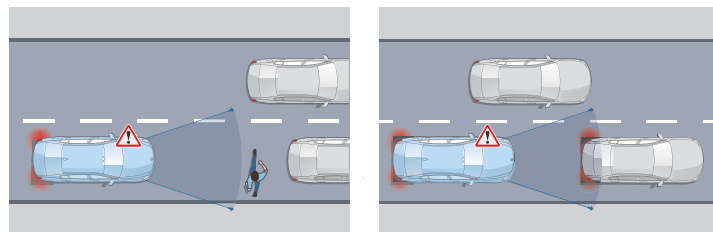

Protection des piétons et des cyclistes
Jusqu'à 65 km/h, le système détecte un risque de collision avant :

- Déclenche un affichage sur le tableau de bord et un signal sonore.
- En l'absence de réaction, intervient sur les freins.

Détection de collision avant avec freinage
Jusqu'à 85 km/h, le système détecte un risque de collision avant :

- Déclenche un affichage sur le tableau de bord et un signal sonore.
- En l'absence de réaction, amorce un freinage d'urgence.

DRIVE ASSIST PRO

EN PLUS DE DRIVE ASSIST, COMPREND :

- **Régulateur de vitesse ACC+ avec fonction Stop&Go**
Régule la vitesse jusqu'à 210km/h en ajustant la distance au véhicule précédent : freine, stoppe et redémarre le véhicule automatiquement.
- **Pilote semi-automatique**
- **Automatic Speed Limit Assist**
Le régulateur de vitesse s'adapte automatiquement aux changements de limitation de vitesse détectés.
- **Assistant directionnel anticollision latérale**
- **Assisted Driving View (Visualisation 3D de l'environnement)**
- **Assistant d'évitement**
En cas d'obstacle soudain, assiste la manœuvre de braquage et maîtrise la stabilité du véhicule.
- **Avertisseur de circulation à contre-sens**
Alerte visuelle et sonore en cas d'engagement à contre-sens sur l'autoroute, dans une rue à sens unique ou à un carrefour giratoire.
- **Avertisseur de croisement**
Alerte visuelle et sonore en cas de risque de collision à un croisement avec assistance au freinage à basse vitesse.

Drive Assist Pro propose des systèmes d'assistance à la conduite autonome de niveau 2 : le véhicule agit automatiquement sur la vitesse et la direction mais le conducteur doit garder les mains sur le volant.

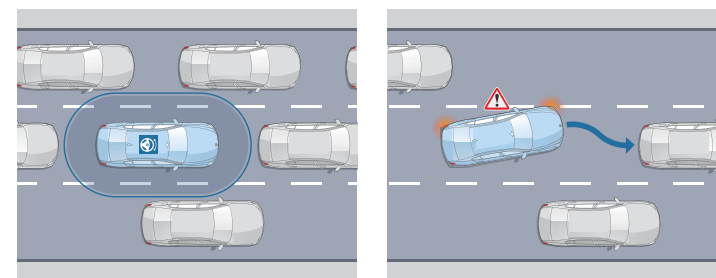

Pilote semi-automatique
Sur route et autoroute, maintient le véhicule dans sa voie et régule sa vitesse, jusqu'à un arrêt complet, notamment en embouteillage.

Assistant directionnel anticollision latérale
À vitesse soutenue, avertit d'un changement de voie et agit sur la direction en cas de risque de collision.



Assisted Driving View (Visualisation 3D de l'environnement)
Pour optimiser votre interaction avec les assistants d'aide à la conduite, visualisez en temps réel sur l'écran du tableau de bord la situation que vos assistants perçoivent via leurs capteurs et les actions qu'ils planifient.

ASSISTANCE AU STATIONNEMENT.

PARK ASSIST

COMPREND LES FONCTIONNALITÉS SUIVANTES :

- **Caméra de recul**
Vue grand angle de l'arrière du véhicule avec visualisation de la trajectoire sous un rayon de braquage maximum.
- **Assistant de marche arrière (Auto Reverse)**
- **Assistant de stationnement**

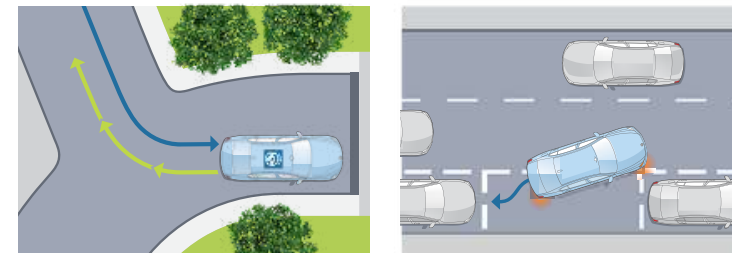

Assistant de marche arrière
Mémorise les 50 derniers mètres parcourus en marche avant, afin de pouvoir reproduire le chemin en marche arrière, par exemple dans un parking ou une impasse.

Assistant de stationnement
Jusqu'à 35 km/h, repère un emplacement en passant à proximité. Gère automatiquement toutes les manœuvres d'un créneau ou d'une place perpendiculaire à la chaussée.

PARK ASSIST PLUS

EN PLUS DE PARK ASSIST, COMPREND :

- **Surround View**
- **Remote 3D View**



Surround View
Permet une visualisation Top View (vue du ciel) et Panorama View (vue à 360° du véhicule et de son environnement).



Remote 3D View
Permet de visionner sur un smartphone via l'application My BMW, des images statiques en 3D de votre véhicule garé.

(Visuels à titre d'illustration, ne représentant pas une BMW M5 Competition)

DRIVE ASSIST.

Comprend diverses fonctionnalités d'avertissement et une protection active anti-collision avant.

DRIVE ASSIST PRO.

En plus de Drive Assist, offre des fonctionnalités pour une conduite autonome de niveau 2.

PARK ASSIST.

Prend en charge l'essentiel des manœuvres liées au stationnement.

PARK ASSIST PLUS.

En plus de Park Assist, offre des fonctionnalités avancées de visualisation.



HABILLENZ VOTRE BMW.



NUANCIER EXTÉRIEUR.

Adressez-vous à votre Concessionnaire BMW pour vous faire une idée plus précise des teintes proposées. Il se fera un plaisir de vous montrer des échantillons et de vous conseiller si vous avez des souhaits particuliers.

Peintures unies



Unie Alpinweiss

Peintures métallisées



Métallisée Sophistograu

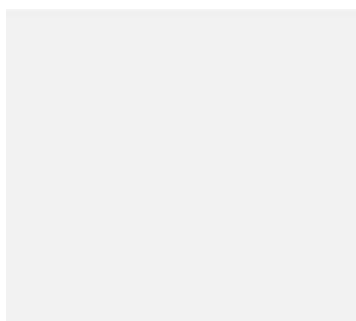

Métallisée Saphirschwarz

Peintures métallisées



Métallisée Aventurinrot



Métallisée M Marina Bay Blau

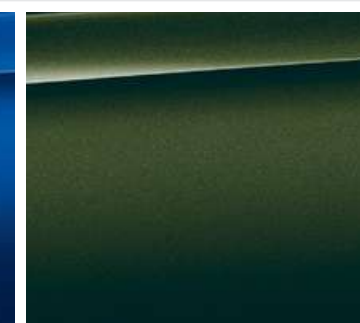

Métallisée San Remo Green



Métallisée Skyscraper Grau

BMW INDIVIDUAL



Métallisée Brilliantweiss



Métallisée Frozen Brilliantweiss



Métallisée Pure Metal Silver



Métallisée Frozen Cashmere Silver



Métallisée Frozen Dark Silver



Métallisée Alvitgrau



Métallisée Frozen Marina Bay Blue



Métallisée Tansanitblau



Métallisée Imola Rot

[Confi gurateur BMW]
Grâce au confi gurateur, composez votre BMW à votre image. Vous pourrez accéder à toutes les teintes et équipements actuels.

Plus d'informations sur www.bmw.fr/confi_gurateur

[Nuancier]

Le nuancier représenté ici vous donne un premier aperçu des teintes et des matériaux disponibles pour votre BMW. L'expérience ayant montré que certaines teintes d'Origine, tant pour la carrosserie et la sellerie que pour les inserts décoratifs sont difficiles à reproduire.



SELLERIES.

Cuir



Cuir étendu 'Merino' Silverstone bicolore



Cuir étendu 'Merino' Aragonbraun bicolore



Cuir étendu 'Merino' Schwarz



Tout-cuir 'Merino' Silverstone bicolore¹



Tout-cuir 'Merino' Aragonbraun bicolore¹



Tout-cuir 'Merino' Schwarz¹



Tout-cuir 'Merino' Schwarz avec surpiqûres Midrand Beige¹

Équipement de série.
Équipement optionnel.

INSERTS DÉCORATIFS.



Inserts décoratifs M en Aluminium "Carbon Design" souligné de chrome perlé



Inserts décoratifs M en Aluminium "Carbon Design" foncé souligné de chrome perlé



Inserts décoratifs en bois précieux "Fineline Ridge" souligné de chrome perlé

BMW INDIVIDUAL



Inserts décoratifs "Piano laqué noir" souligné de chrome perlé



Inserts décoratifs en bois précieux prunier souligné de chrome perlé



¹Inclus le ciel de pavillon M Alcantara Anthracite.



SÉRÉNITÉ À LA CLÉ.

CONTRATS BMW SERVICE.

Les contrats de Garantie Commerciale Étendue, d'Entretien et de Maintenance BMW Service ont été conçus pour que l'entretien de votre BMW soit synonyme de confort et de sérénité.

En souscrivant un contrat BMW Service, vous accédez à une gamme de services et d'opérations de maintenance, pour une totale transparence des coûts d'entretien de votre véhicule.

Vous êtes ainsi certain que les opérations d'entretien et de maintenance de votre véhicule seront effectuées autant de fois que cela s'avère nécessaire sans frais additionnels, dans la limite des services inclus dans votre contrat.

Parce que votre confort et votre plaisir de conduire sont nos priorités, nous vous proposons de choisir parmi 3 niveaux de contrats pour une durée et un kilométrage adaptés à l'utilisation de votre BMW.

Vous pouvez cumuler le contrat de Garantie Commerciale Étendue avec le contrat d'Entretien ou le contrat d'Entretien et de Maintenance BMW Service pour obtenir une couverture complète.

Contrat de Garantie Commerciale Étendue BMW Service.

BMW REPAIR INCLUSIVE.

Votre garantie commerciale peut être étendue jusqu'à 5 ans en souscrivant ce contrat.

Ce contrat doit être souscrit dans la limite de 3 mois après la première date d'immatriculation de votre véhicule.

Contrat d'Entretien BMW Service.

BMW SERVICE INCLUSIVE.

PRESTATIONS INCLUSES

Vidange huile moteur (appoint compris)
 Contrôles périodiques
 Remplacement du filtre à air
 Remplacement du filtre à carburant
 Remplacement des bougies
 Remplacement du liquide de freins

Contrat d'Entretien et de Maintenance BMW Service.

BMW SERVICE INCLUSIVE PLUS.

PRESTATIONS INCLUSES

En plus de celles du contrat d'entretien BMW Service Inclusive :

- Service freins AV (disques & plaquettes)
- Service freins AR (disques & plaquettes)
- Remplacement des pièces d'usure d'embrayage
- Remplacement des balais d'essuie-glaces
- Lavage intérieur / extérieur

BMW M5 COMPETITION.

Poids		
Poids à vide UE1	k	1970
Poids total admissible	g	2440
Charge utile	k	545
Poids remorquable autorisé non freiné ²	g	750
Poids remorquable autorisé freiné sur pente maxi de 12%/8% ²	k	2000/2000

Coffre		
Capacité du compartiment à bagages	g l	530

Moteur M TwinPower Turbo³		
Cylindres/soupapes		8/4
Cylindrée	cm ³	4395
Puissance nominale/régime nominal	ch (kW)/tr/min	625 (460)/6000
Couple maxi/régime	Nm/1/min	750/1800-5860

Transmission		
Type de transmission	Transmission intégrale M xDrive	
Boîte de vitesses de série	Automatique à 8 rapports M Steptronic	

Performances		
Vitesse maximale	km/h	2504 (305) ⁵
Accélération 0-100 km/h	s	3,3

Consommation selon le cycle WLTP⁶		
Consommation mixte combinée	l/100 km	11,1-11,3
Émissions de CO2 combinées	g/km	254-259
Norme antipollution (réception par type)		EU6d
Capacité du réservoir, env.	l	68

Jantes/pneumatiques		
Dimensions pneumatiques		275/35 ZR20 (102Y) XL 285/35 ZR20 (104Y) XL
Dimensions jantes		9,5 J x 20 10,5 J x 20
Matériau		Alliage léger

Le poids à vide UE se rapporte à un véhicule avec l'équipement de série et sans équipement en option. Le poids à vide tient compte d'un réservoir rempli à 90 % et de 75 kg pour le conducteur. Les équipements en option peuvent modifier le poids du véhicule, la charge utile et la vitesse maximale en cas d'incidence sur l'aérodynamique.

² Le poids total effectif de l'attelage ne doit pas dépasser la charge remorquable maximale autorisée plus la charge au point d'attelage maximale autorisée.

³ Les valeurs de performance pour les moteurs essence se rapportent à un carburant de qualité RON 98. Les informations relatives à la consommation se rapportent au fonctionnement avec un carburant de référence conformément au règlement (CE) n° 715/2007 sur le type de véhicule pour lequel la réception a été sollicitée. Les qualités de carburant sans plomb à 91 d'indice RON ou supérieur avec une teneur en éthanol maximale de 10 % (E10) sont autorisées. BMW recommande l'utilisation de supercarburant sans plomb à 95 d'indice RON.

⁴ Limitée électroniquement.

⁵ Avec Pack Experience M.

⁶ Les valeurs de consommation de carburant et d'émissions de CO indiquées ont été mesurées conformément à la procédure WLTP. Depuis le 1 septembre 2018, les véhicules légers neufs sont réceptionnés en Europe sur la base de la procédure d'essai harmonisée pour les véhicules légers (WLTP), procédure d'essai permettant de mesurer la consommation de carburant et les émissions de CO2, plus réaliste que la procédure NEDC précédemment utilisée. Les indications se rapportent à un véhicule doté de l'équipement de série en Allemagne. Les écarts tiennent compte des différences de dimensions au niveau des jantes et des pneumatiques choisis et peuvent varier pendant la configuration.

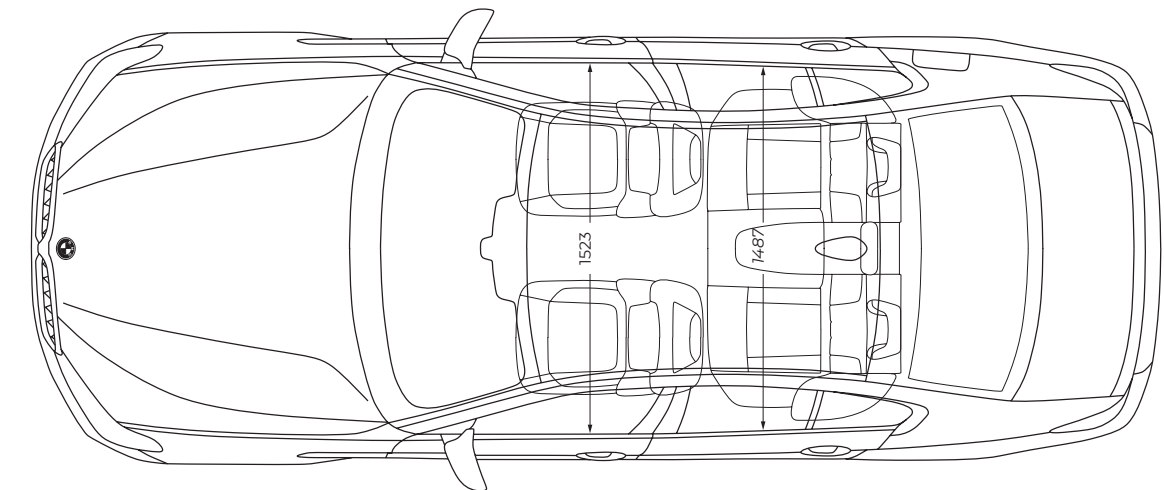
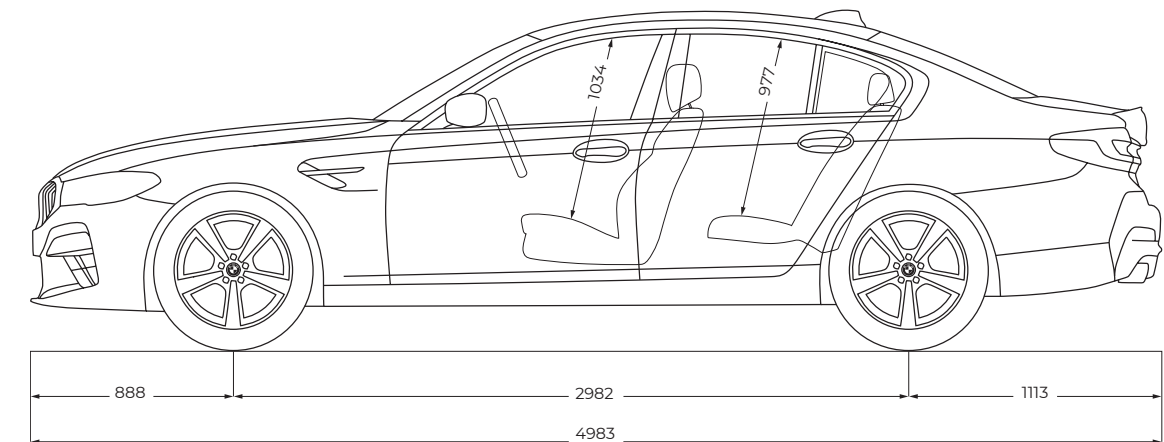
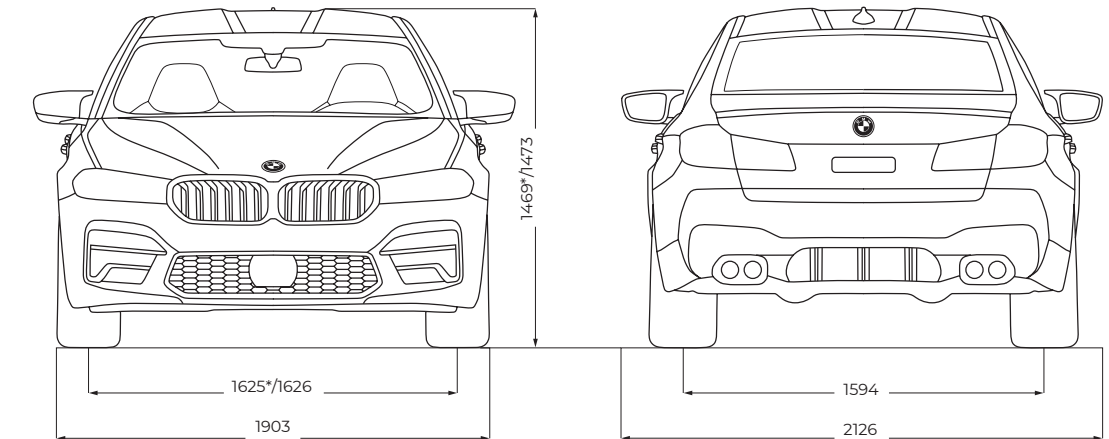

* BMW M5 Competition

* BMW M5 Compétition

Les cotes des dessins techniques sont indiquées en mm.



Ce document présente le descriptif des versions, équipements et possibilités de configuration des véhicules (dotation d'équipements de série ou options) tels qu'ils sont commercialisés par BMW France en France. Dans d'autres pays membres de l'Union européenne, les versions, équipements et possibilités de configuration des véhicules (dotation d'équipements de série ou options) proposés peuvent être différents. Les modèles photographiés dans ce document peuvent présenter des équipements ou accessoires qui ne sont pas commercialisés par BMW France en France ou qui sont disponibles moyennant un supplément de prix. Les prix et spécifications mentionnés dans le présent document sont modifiables à tout moment et sans préavis. Veuillez consulter votre Concessionnaire BMW local. Il se fera un plaisir de vous renseigner sur les versions spécifiques à votre pays. Document non contractuel.

The M5 = BMW M5 Competition.

Octobre 2022.

Au quotidien, prenez les transports en commun #SeDéplacerMoinsPolluer